



## **RETAIL ANALYTICS**

*Mit Echtzeit-Tracking  
zur Erfolgsoptimierung  
im stationären Handel*



# MEHR ALS NUR ZÄHLEN!

Der Handel steht vor gewaltigen Herausforderungen. Wie können Sie Ihre physischen Standorte wieder attraktiv gestalten? Wie planen Sie effizient wertvolles und knappes Personal? Wie erhöhen Sie die Conversion Rate Ihrer Geschäfte und machen aus Interessierten Kaufende?

*sensalytics ist die Lösung!*

## LANG LEBE DER EINZELHANDEL!

In Zeiten zunehmender Konkurrenz und knapper Ressourcen geht es im Einzelhandel vor allem um eines: **OPTIMIERUNG**. Als digitales Rückgrat für den stationären Handel helfen wir von sensalytics dabei.

Wir glauben an das nachhaltige **POTENZIAL DES EINZELHANDELS**. Doch nur, wer die eigene Kundschaft kennt, kann ihr auch das beste Angebot bieten. Es gilt, den klaren Vorteil des Einzelhandels gegenüber dem Onlinehandel zu stärken: den **VOR-ORT-SERVICE** und die **PERSÖNLICHE BERATUNG**.



## OPTIMIERUNG



**Verkaufsflächen**



**Personaleinsatz**



**Servicequalität**



**Werbemaßnahmen**

Wir haben nicht nur die **STEIGERUNG DER KUNDENZUFRIEDENHEIT** im Blick, sondern garantieren auch eine **MESSBARE STEIGERUNG DER CONVERSION RATE**.

# WER STECKT HINTER *sensalytics*?

**EINFACH. SICHER. GENAU.  
UND IMMER EINEN SCHRITT VORAUS.  
DAS IST SENSALYTICS!**

Wir, das Stuttgarter Unternehmen sensalytics, analysieren, visualisieren und prognostizieren Besucherströme jeglicher Art mittels intelligenter, DSGVO-konformer Sensorik. 2015 haben Omar Tello und Dominik Laubach das Unternehmen gegründet. Seither verfolgt unser Team täglich das Ziel, komplexe Informationen über die Besucherinnen und Besucher im stationären Handel auf einfache Weise und visuell ansprechend sichtbar zu machen – in **ECHTZEIT** und **DSGVO-KONFORM**. Wir agieren in **ÜBER 30 LÄNDERN** weltweit, wobei sich unser Kerngeschäft auf den DACH-Raum konzentriert.

**UNSERE VISION:** den klassischen Einzelhandel zu einem erfolgreichen digitalen Einzelhandel zu transformieren, der seiner Kundschaft ein optimales Vor-Ort-Erlebnis bietet, durch bedarfsgerechte Beratung glänzt und sich so im digitalen Zeitalter behaupten kann. Dazu geben wir Retailern das notwendige Equipment mit.

Inzwischen ist unsere **ALL-IN-ONE-LÖSUNG** bei **ÜBER 350 KUNDEN**, darunter **ALDI SÜD**, **TOM TAILOR**, **OUTLETCITY METZINGEN**, **VORWERK**, **ROSSIGNOL** und führende Retail-as-a-Service Stores, im Einsatz.

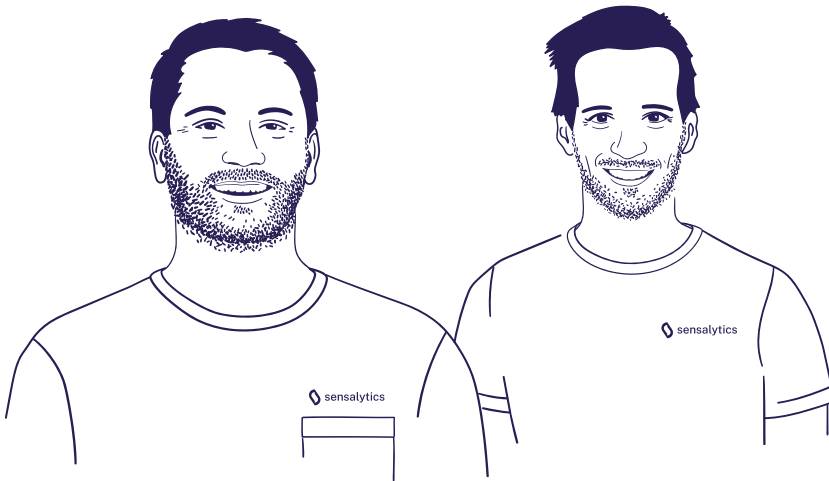

*„Viele Unternehmen  
setzen bereits auf  
sensalytics.“*

*„Und Sie?“*

*„Sensalytics ist Ihr  
digitaler Erfolgsgarant  
im stationären  
Einzelhandel!“*

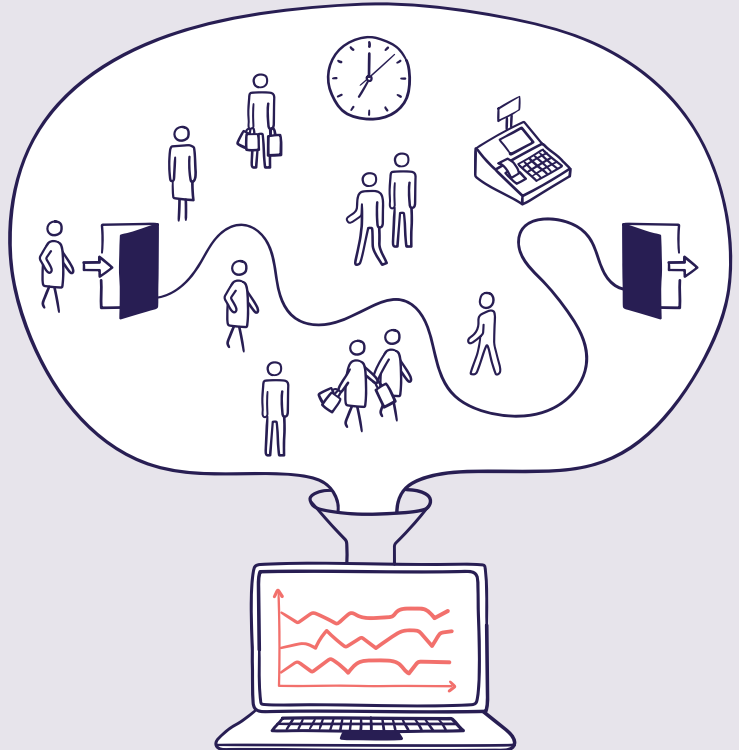

## **6 GUTE GRÜNDE**

*für Retail Analytics und Vor-Ort-Tracking*

**1.**

Hochgenaue Messung von  
Frequenzen und Besucherströmen

**4.**

Optimierung der  
Customer Journey

**2.**

DSGVO-  
konform

**5.**

Grundlage für strategische  
und operative Entscheidungen

**3.**

Hohe Transparenz  
von Kennzahlen

**6.**

Steigerung der  
Conversion Rate

# UNSERE INNOVATIVEN LÖSUNGEN *für den Einzelhandel von Morgen*

sensalytics bietet für jeden Bedarf das optimale Tracking-System. Egal, ob reines People Counting, In-Store-Analytics, Queue Management oder Predictive Analytics mit klaren Handlungsempfehlungen – wir sind Ihr digitaler Assistent zur genauen Messung ihrer Kennzahlen und zur Optimierung der Customer Journey. Dabei bieten wir Ihnen als Dienstleister Hard- und Software als All-in-One-Lösung an.

## DIE HARDWARE

Ohne erstklassige Hardware kann auch die beste Software ihr Potenzial nicht entfalten. Aus diesem Grund setzen wir auf ein **VIelfÄLTIGES SENSOREN-PORTFOLIO** – je nach Bedarf flexibel erweiterbar! Die Sensoren lassen sich beliebig kombinieren und nachrüsten, sodass Sie zunächst mit einem Sensor starten und weitere Sensoren später installieren können.

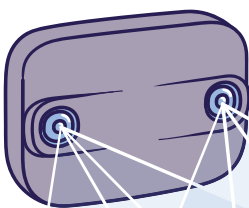

3D-Sensor

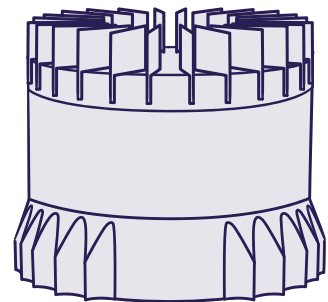

Lidar-Sensor

- ➔ flexibel installierbar
- ➔ echtzeitfähig und akkurat
- ➔ DSGVO-konform
- ➔ robust und sicher
- ➔ unterscheidet zwischen Kindern und Erwachsenen
- ➔ erkennt Geschlechter, Fahrzeuge jeglicher Art, Einkaufs- und Kinderwagen

# UNSERE SOFTWARE-LÖSUNGEN

## *Retail & Path Analytics – Kennen Sie Ihre Kundschaft!*

**RETAIL ANALYTICS** sind längst nicht nur für den Onlinehandel relevant. Auch der stationäre Handel hat ein Interesse, genaue Kennzahlen zur eigenen Kundschaft zu erhalten. Das Fundament bilden **PEOPLE COUNTING** und **PATH ANALYTICS**.

Über hochgenaue 3D-Sensoren erhalten Sie exakte Aussagen zu Passanten- und Besucherzahlen Ihrer Stores und Flächen. Die so berechneten Abschöpfungsquoten nutzen Sie für die **BASISANALYSE** des stationären Retail. Auch die Belegung von

Räumlichkeiten (Showrooms, Shop-in-Shop, Verkaufsflächen etc.) haben Sie dank unserer **ECHTZEIT-ANALYSE** zu jedem Zeitpunkt im Auge und können sofort reagieren.

Mit unserem Path-Analytics-System gehen Sie noch einen Schritt weiter: erfassen Sie die Laufwege aller Personen und klassifizieren diese entsprechend, z. B. in **INTERESSENTEN**, **BUYER** und **PERSONAL**. Auch Verweildauern und Interaktionen der Kundschaft mit dem Personal können die Sensoren ermitteln.

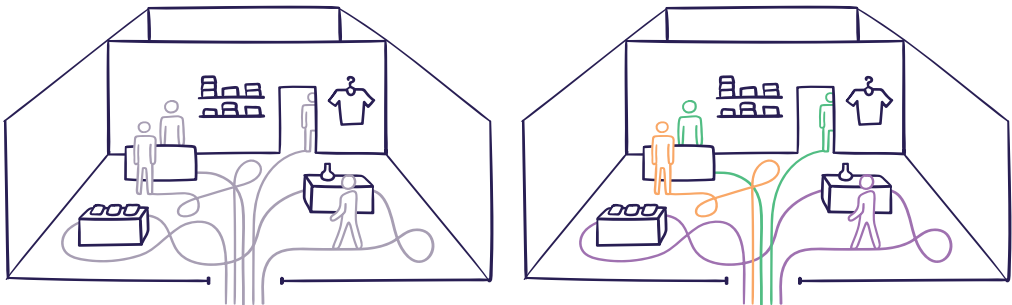

### **WIE ES FUNKTIONIERT:**

Die Datenerfassung geschieht mittels einfach zu installierender 3D-Sensoren. Sie erfassen vor Ort das gesamte Bild. Unsere intelligente Plattform visualisiert fortan die **LAUFWEGE IHRER KUNDSCHAFT** und generiert die für Sie relevanten Kennzahlen. Alle Bereiche in Ihren Räumlichkeiten werden digital eingezeichnet. Mithilfe einfacher Pfadangaben definieren Sie, wie einzelne besuchende Personen klassifiziert werden.



Hier mehr erfahren 

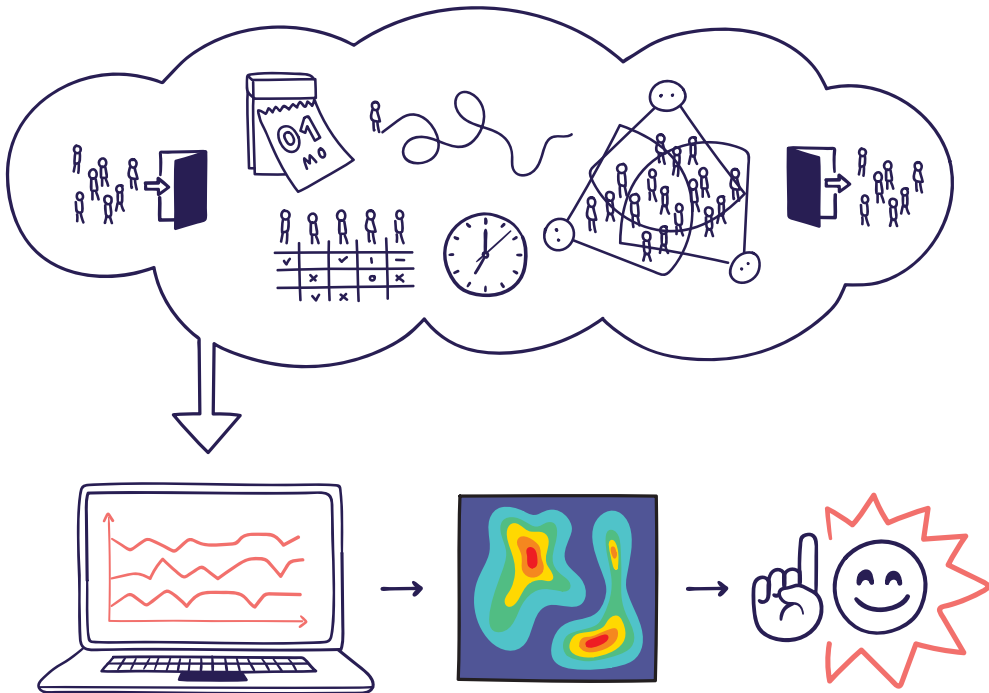

## UNSERE HEATMAPS ERKENNEN ALLES!

Mit sensalytics erhalten Sie sämtliche **FREQUENZ- UND LAUFWEG-ANALYSEN** nicht nur als Kennzahlen, sondern auch visuell aufbereitet – einfach, verständlich und immer in Echtzeit!

Unser System zeigt Ihnen Verweildauern, Belegungen und Anzahl der Besucherinnen und Besucher. Alle Angaben sind filterbar nach zuvor festgelegten Personengruppen und Verweildauern. So haben Sie zu jedem Zeitpunkt das **WIRKLICHE EINKAUFsverhalten** einzelner Personen im Blick.

➔ *sensalytics sammelt, ordnet, filtert und präsentiert all Ihre Wunsch-Daten mit einem Klick.*

# QUEUE MANAGEMENT

– garantiert kürzere Wartezeiten  
an den Kassen

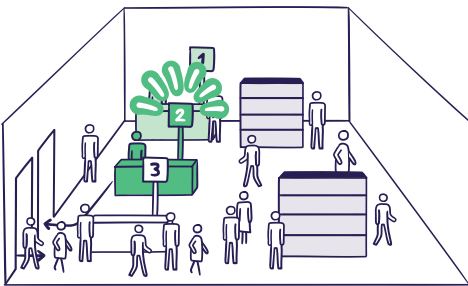
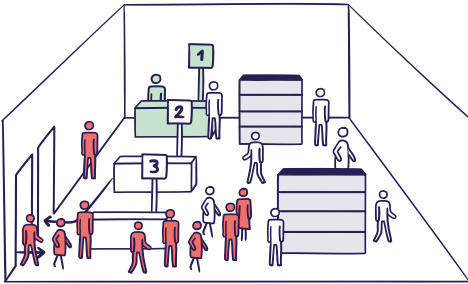
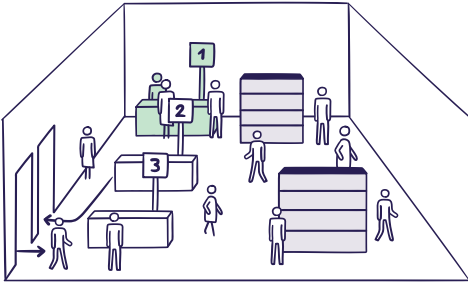

**Fast kein Bereich entlang der Customer Journey im Lebensmitteleinzelhandel ist so entscheidend für die Zufriedenheit der Kundschaft wie die Wartezeiten an den Kassen. Seien wir ehrlich: Niemand wartet gerne unnötig lange – am wenigsten zahlende Kundschaft!**

Wie wäre es, wenn Ihre Kassen je nach Kundenandrang vollkommen automatisch öffnen und schließen könnten? **sensalytics macht es möglich!**

## WIE ES FUNKTIONIERT:

Unsere 3D-Sensoren haben zu jedem Zeitpunkt die Kundschaft im Blick. Die über einen bestimmten Zeitraum ausgewerteten durchschnittlichen Einkaufszeiten sowie dem System bekannte Stoßzeiten geben Aufschluss darüber, wann es an den Kassen voll werden könnte. sensalytics öffnet die Kassen schon kurz vor dem großen Andrang – und spart damit Ihrer Kundschaft Zeit und Frust!

Und während das **AUTOMATISCHE KASSENLEITSYSTEM** von sensalytics während der Öffnungszeiten Ihres Geschäfts in Echtzeit arbeitet, können Sie mittels unserer Analytics-Plattform bereits sehen, ob sich die Wartezeiten reduziert sowie die Frequenzdaten erhöht haben und ob die Effizienz gesteigert wurde. Nutzen Sie diese Erkenntnisse für zukünftige **KASSENEINSATZ-** und **PERSONALPLANUNGEN!**

Hier mehr erfahren



*sensalytics ist Ihr unsichtbarer Helfer rund um Ihre POS-Zone*



# CX ENGINE

– zum richtigen Zeitpunkt  
am richtigen Ort

Was kann der stationäre Einzelhandel, was der Onlinehandel nicht kann? Richtig: Persönliche Beratung von Mensch zu Mensch und die Interaktion mit dem Produkt! Der stationäre Einzelhandel muss sich dieser klaren USP's wieder bedienen und **EXZELLENTER BERATUNG** zum höchsten Gut erklären.

Die **CX ENGINE** (CX = Customer Experience) ist der **DIGITALE ASSISTENT** für Ihre Belegschaft, um zur richtigen Zeit am richtigen Ort zu sein.

## WIE ES FUNKTIONIERT:

Die CX Engine baut auf unserem Path-Analytics-System auf, mit der Sie die Besucher:innen Ihres Geschäfts immer im Auge haben. Die sensalytics CX Engine ermittelt das Verhalten Ihrer Besucher:innen, klassifiziert diese und informiert Ihr Personal im nächsten Schritt darüber, wenn ein:e Besucher:in Beratung benötigt. Diese Information erfolgt über eine Smartwatch oder das Smartphone Ihrer Angestellten.



Hier mehr erfahren

## BEISPIELE:

- „Ein Besucher hat das Geschäft betreten!“
- „Eine Interessentin befindet sich seit mehreren Minuten im Bereich A!“
- „Eine Käuferin wartet im Kassenbereich!“
- „Ein Besucher irrt seit vielen Minuten auf der Fläche umher!“

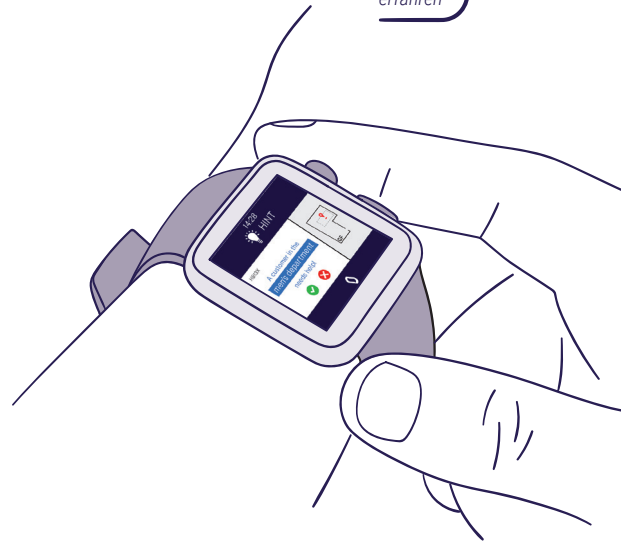

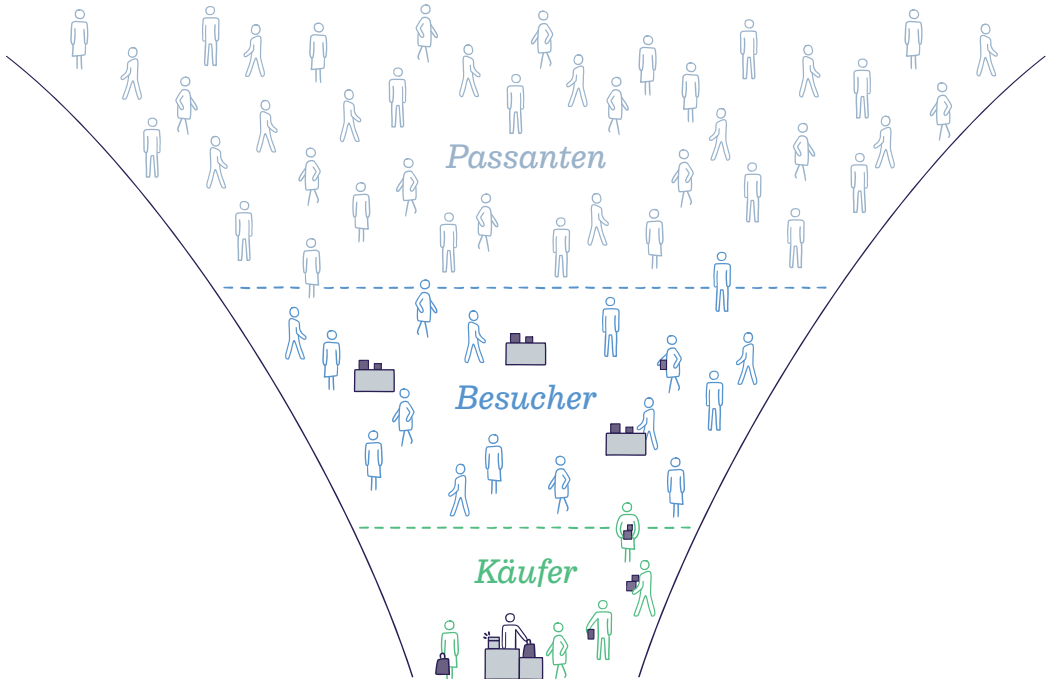





## DAS ERGEBNIS

Interessierte Personen, hohe Anstürme oder lange Warteschlange: Mit unserer sensalytics CX Engine ist Ihre Belegschaft **ZU JEDEM ZEITPUNKT INFORMIERT**. So können sie optimal reagieren und beispielsweise einem umherirrenden Kunden helfen und beratend zur Seite stehen. Auf diese Weise steigern Sie nicht nur die **CUSTOMER SATISFACTION**, sondern können auch mit einer **STEIGERUNG DER CONVERSION RATE UM BIS ZU 10 PROZENT** rechnen.

Anhand diverser Diagramme und Heatmaps liefert Ihnen das sensalytics Cockpit überdies relevante Metadaten zum erfolgreichen Einsatz der CX Engine. Wie viele Personen haben aufgrund Ihrer zuvorkommenden Beratung tatsächlich gekauft? Wie steigert sich die Conversion Rate? Wir geben Ihnen Antworten!

## VORTEILE auf einen Blick:

-  **Bessere Personalplanung**
-  **Entlastung/Optimierung des Personals**
-  **Steigerung der Kundenzufriedenheit**
-  **Steigerung der Conversion Rate**

# WHAT ELSE?

**NICHT NUR IM RETAIL-BEREICH  
SIND BESUCHERSTROM- UND  
FREQUENZMESSUNGEN RELEVANT.  
AUCH VIELE ANDERE BRANCHEN  
PROFITIEREN VON DER ECHTZEIT-  
ANALYSE IHRER FLÄCHEN.**

*Eine Auswahl:*

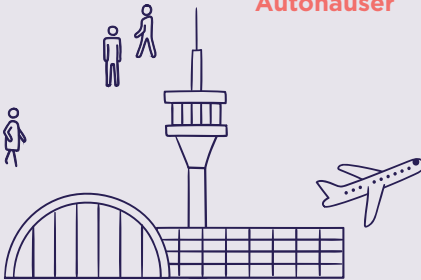
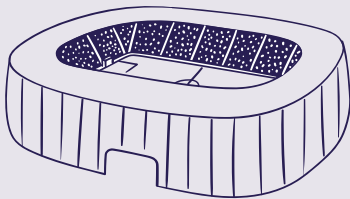
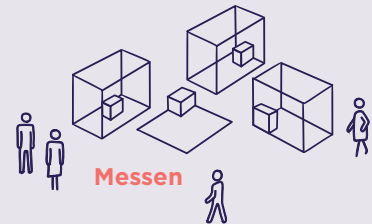

**Freizeitpark**

## OCCUPANCY MANAGEMENT

Mit sensalytics haben Sie die Belegung Ihrer Räumlichkeiten immer im Blick – auch unterwegs auf Ihrem Smartphone. Da unser System in Echtzeit arbeitet, wissen Sie jederzeit über die aktuelle Situation Bescheid und können rechtzeitig reagieren. Sie haben die Möglichkeit, **INDIVIDUELLE SCHWELLENWERTE** zu definieren und werden über **KRITISCHE FÜLLSTÄNDE** automatisch informiert.

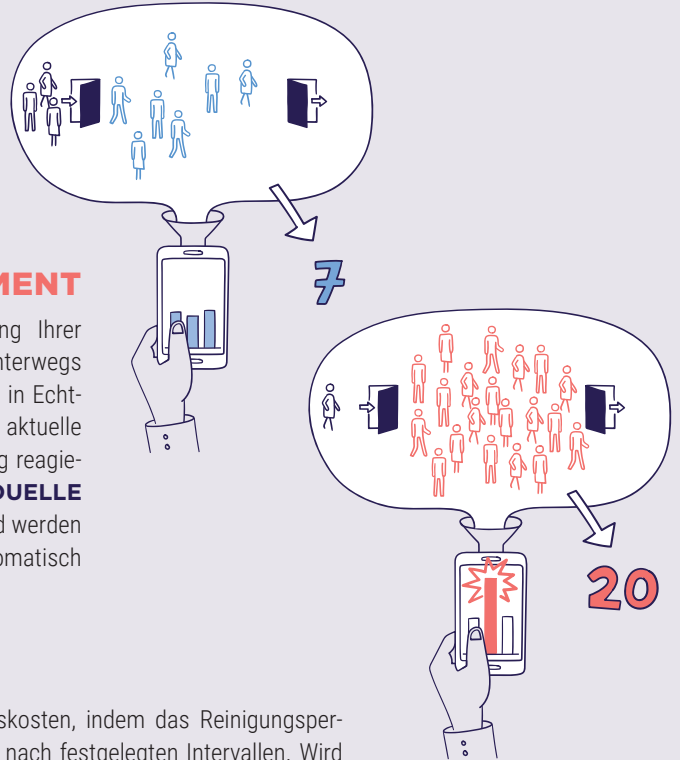

## MANAGED CLEANING

Reduzieren Sie dauerhaft Ihre Reinigungskosten, indem das Reinigungspersonal nur noch bei Bedarf reinigt, anstatt nach festgelegten Intervallen. Wird ein individueller Besucher-Schwellenwert überschritten, erhalten Ihre Reinigungsteams eine Benachrichtigung. Durch Beacons an Putzwagen werden die **REINIGUNGSZEITEN IHRER SANITÄRANLAGEN AUTOMATISCH GETRACKT** und protokolliert. Durch konstant saubere Toilettenräume und kürzere Ausfallzeiten machen Sie Personen auf Ihren Flächen glücklich und zufrieden.

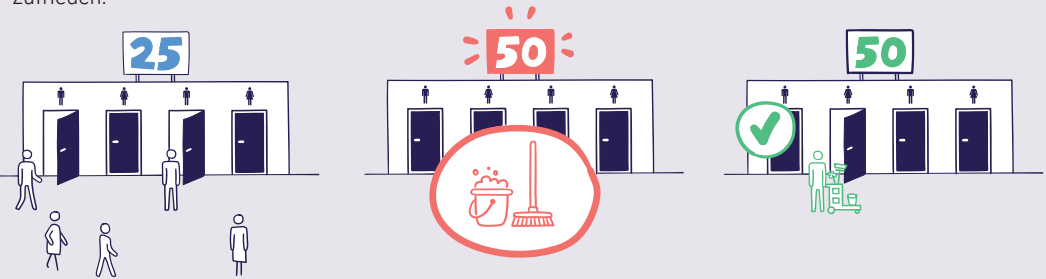

## DIGITALE ZUTRIITTSKONTROLLE PER AMPELSYSTEM

Die sensalytics-Plattform bietet über eine **DIGITALE AMPEL** eine einfache Möglichkeit zur Steuerung der Zutritte. Diese intuitive Darstellung ist als Standardansicht innerhalb der sensalytics-Plattform verfügbar und kann als Basisinformation für Ihr Personal dienen, um entsprechende Schritte einzuleiten. Weiterhin besteht die Möglichkeit, diese digitale Ampel über Bildschirme direkt an Ihre Kundschaft auszuspielen. Damit schaffen Sie eine einfache und **AUTOMATISCHE ZUTRIITTSKONTROLLE** und können den **PERSONALEINSATZ REDUZIEREN**.



## Die sensalytics **PLATTFORM**

**EINE PLATTFORM, ALLE INFORMATIONEN. JEDERZEIT UND ÜBERALL.**

Das sensalytics-Portal ist das Herzstück Ihrer Analysen. Unsere **BUSINESS-INTELLIGENCE-PLATTFORM** ist sowohl über herkömmliche Web-Browser als auch über die eigene **SENSALYTICS APP** abrufbar.

Langwierige Installationsprozesse entfallen genauso wie Betriebssystem-Abhängigkeiten. Mit dem integrierten Rechtemanagement können Sie gezielt festlegen, wer von Ihrer Belegschaft welche Daten sehen und analysieren darf.

- ⇒ Mit vordefinierten und **INTUITIVEN COCKPITS** behalten Sie stets den Überblick.
- ⇒ Mit **INDIVIDUELL ZUSAMMENSTELLBAREN DASHBOARDS** erhalten Sie einen tieferen Einblick in alle Geschehnisse.
- ⇒ Über den **INTERAKTIVEN BERICHT-DESIGNER** können Sie Berichte spezifisch und nach persönlichen Interessen erstellen, einfach via Drag & Drop.
- ⇒ Lassen Sie sich Ihre **BERICHTE EINFACH UND BEQUEM PER E-MAIL** senden.

# REFERENZKUNDEN



## ALDI SÜD *Food Retail*

Der Discounter entschied sich zu Beginn der Pandemie für unsere digitale Zutrittskontrolle, über die Türen automatisch geöffnet und geschlossen werden konnten. Auf diese Weise erfüllte Aldi Süd zu jedem Zeitpunkt die gesetzlich vorgeschriebenen Hygiene-Auflagen. Seit April 2020 nutzt das Unternehmen unsere Occupancy-Management-Lösung.

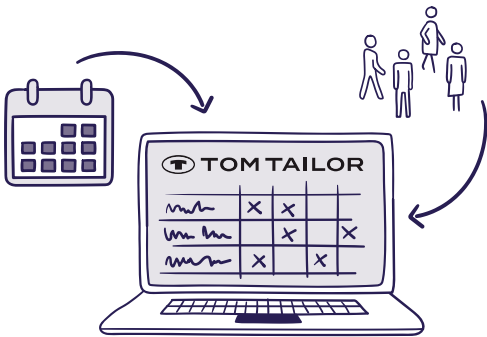

## TOM TAILOR *Fashion Retail*

Das Hamburger Modeunternehmen nutzt seit Februar 2021 für alle in Europa betriebenen Filialen unser Retail-Analytics-System, um auf den erhobenen Daten aufbauend die Personalplanung für jede Filiale individuell zu organisieren. Tom Tailor nutzt ebenfalls unsere Gender Classification zur Optimierung des Vor-Ort-Services.

## MÜNSTER ARKADEN *Shopping Center*

Die Münster Arkaden überblicken seit April 2022 mit sensalytics die Besucherströme auf insgesamt drei Etagen. Im Vergleich zu anderen Kaufhäusern, die bis heute nur auf reines People Counting setzen, erhalten die Münster Arkaden deutlich differenziertere Daten über Ihre Kundenschaft. Der Eigentümer und das Center Management haben 24/7 Einsicht in das Besucheraufkommen.

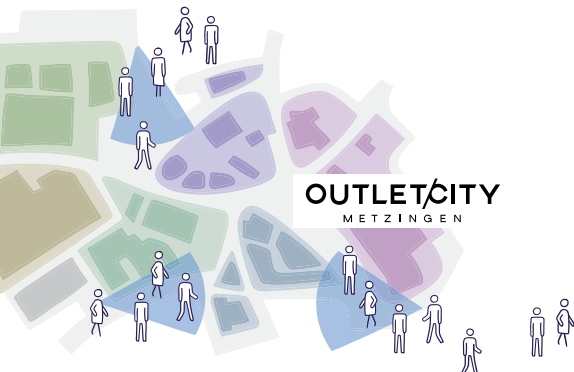
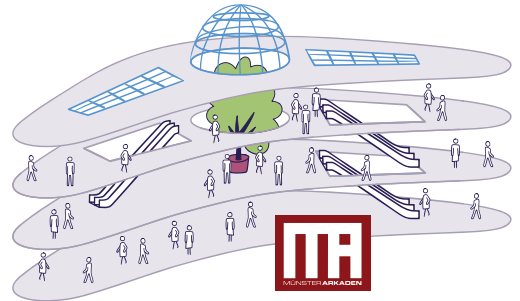

## OUTLET-CITY METZINGEN *Outlets*

Für das größte Outlet in ganz Europa ist Besuchermanagement essentiell. sensalytics analysiert bereits seit November 2018 das Besucheraufkommen pro Store und über die gesamte Outletcity hinweg. So können Abschöpfungsquoten berechnet und die Outletcity als Ganzes stetig verbessert werden.

## THE LATEST

### Retail-as-a-Service-Stores

Als einer der führenden Retail-as-a-Service-Stores setzt The Latest seit November 2020 auf sensalytics als digitalen Assistenten zur Ermittlung der attraktivsten Produkte. Über Laufweganalysen und die Messung von Verweildauern mit einzelnen Produkten erhält The Latest zu jedem Zeitpunkt eine hochgenaue Auswertung beliebter oder weniger beliebter Produkte und kann so das Sortiment anpassen.

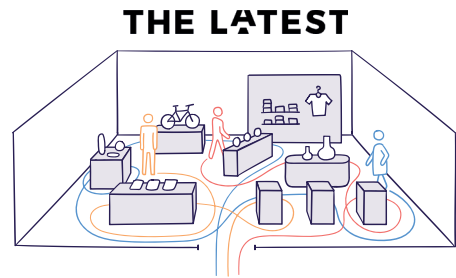

### Auszug aus den Referenzen:



*Wir nehmen*  
**DATENSCHUTZ** ernst.

Sensalytics ist zu 100 Prozent DSGVO-konform und durch das **EPRIVACY SEAL ZERTIFIZIERT**.

Zu keinem Zeitpunkt werden Gesichter gescreent oder personenbezogene Daten individuell verarbeitet/genutzt.



*Diese MEDIEN*  
*sprechen über sensalytics:*



...und viele weitere!



sensalytics ist der Partner für Retail Analytics.

Wir geben Offline-Händlern ein Analysewerkzeug an die Hand,  
das die Online-Welt schon lange erfolgreich einsetzt.

Retail Analytics – In-Store-Tracking –  
Customer Experience – Predictive Analytics



sensalytics GmbH  
Zettachring 2a  
70567 Stuttgart  
Deutschland

[www.sensalytics.io](http://www.sensalytics.io)  
[contact@sensalytics.io](mailto:contact@sensalytics.io)  
+49 711 2195 299-0